

# ИНСТРУКЦИЯ

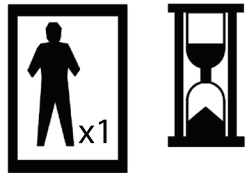

## Важни указания:

1. Стегнете всички винтове първоначално само на 50% преди да ги фиксирате напълно. Препоръчва се използване на **шестограм**, вместо електрическа отвертка.
2. Поставете изделието върху равна повърхност, за да го регулирате и да се уверите, че е стабилно.
3. Затягайте всички винтове постепенно с подходящите инструменти.
4. Ако винтовете не съвпадат с отворите по време на сглобяване, разхлабете всички останали винтове до 50% и продължете процеса.
5. Ако изделието не е стабилно, разхлабете всички винтове, регулирайте продукта върху равна повърхност и след това затегнете всички винтове отново.
6. **Забележка:** Ако един или повече винтове са напълно стегнати по време на сглобяване, вероятно другите няма да съвпаднат с отворите.

### Забележка:

*Всички отвори са направени по-големи, за да осигурят повече място за регулиране при поставяне на винтовете. Ако един от отворите е подравнен, има голяма вероятност останалите да не бъдат. Това е нормално.*

# ИНСТРУКЦИЯ ЗА СГЛОБЯВАНЕ

## I - ЧАСТИ И КРЕПЕЖИ

A – 1 бр

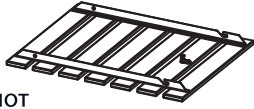

Плот

B – 1 бр



Крака

C – 2 бр

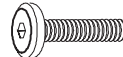

Болт M6x20

D – 2 бр



Шайба D16/6.5 x 5

E – 2 бр



Шайба D16/6.5 x 5

F – 2 бр



Гайка M6

G – 1 бр



Ключ 10

H – 1 бр

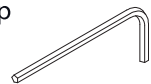

Шестограм 4

## II - СГЛОБЯВАНЕ НА ПРОДУКТА

„НЕ затягайте винтовете докрай, докато всички части не бъдат поставени в правилната позиция.“

### СТЪПКА 1:

(Според чертежа – свързват се първите основни елементи.)

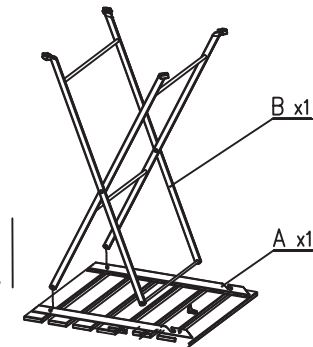

### СТЪПКА 2:

(Добавят се следващите части.)

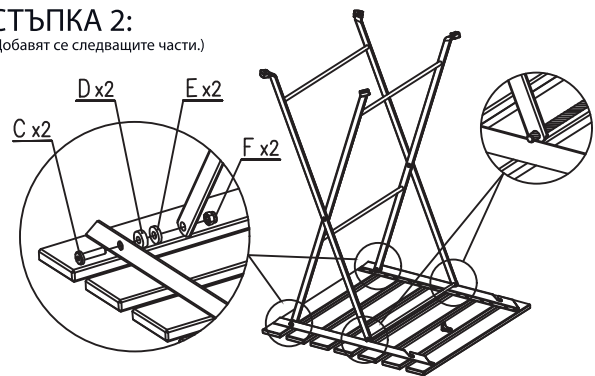

### СТЪПКА 3:

(Закрепват се опорните компоненти.)

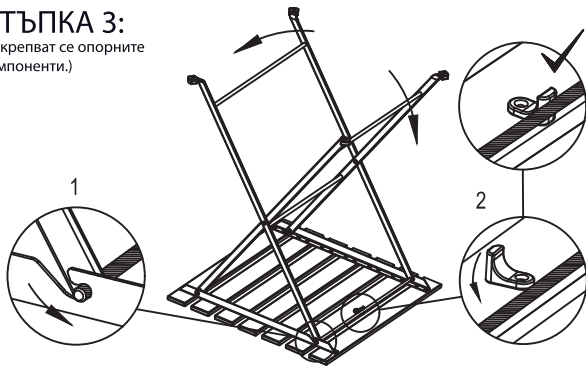

### СТЪПКА 4 – Финал:

След като всички части са на място, стегнете всички винтове постепенно.



## III - СГЪВАНЕ НА ПРОДУКТА

Илюстрации 1 и 2 показват как правилно да сгънете конструкцията.

### СТЪПКА 1:

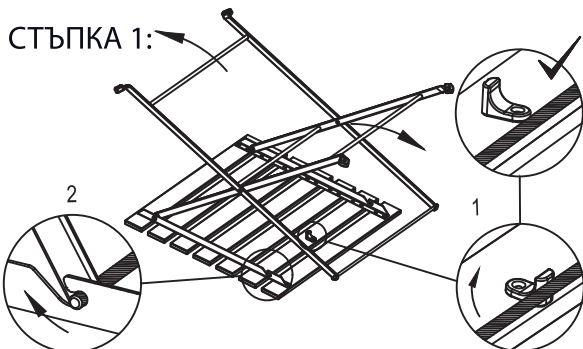

### СТЪПКА 2:



## I - ОТВАРЯНЕ НА СТОЛА

СТЪПКА 1

СТЪПКА 2

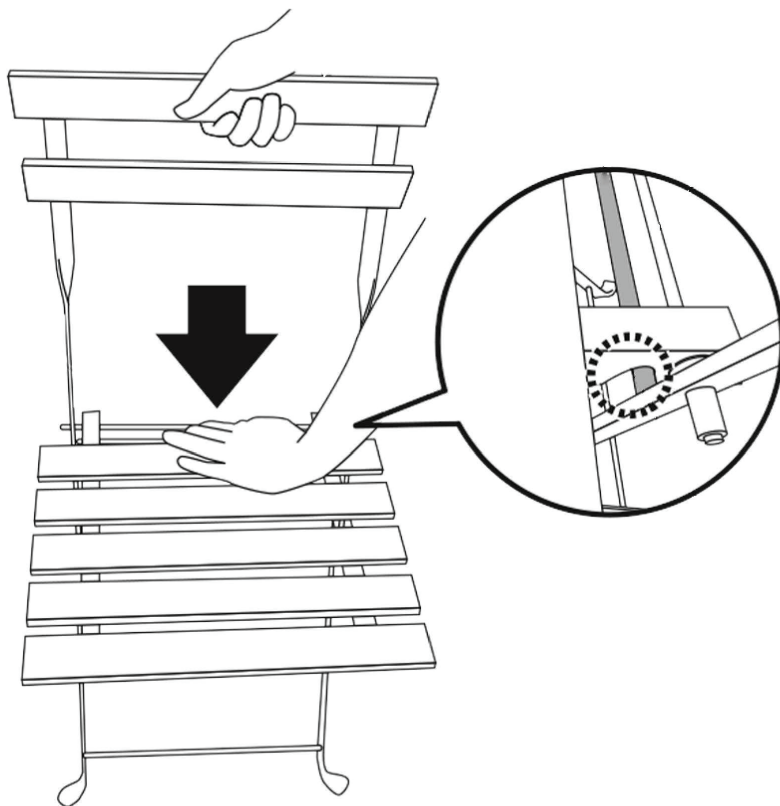
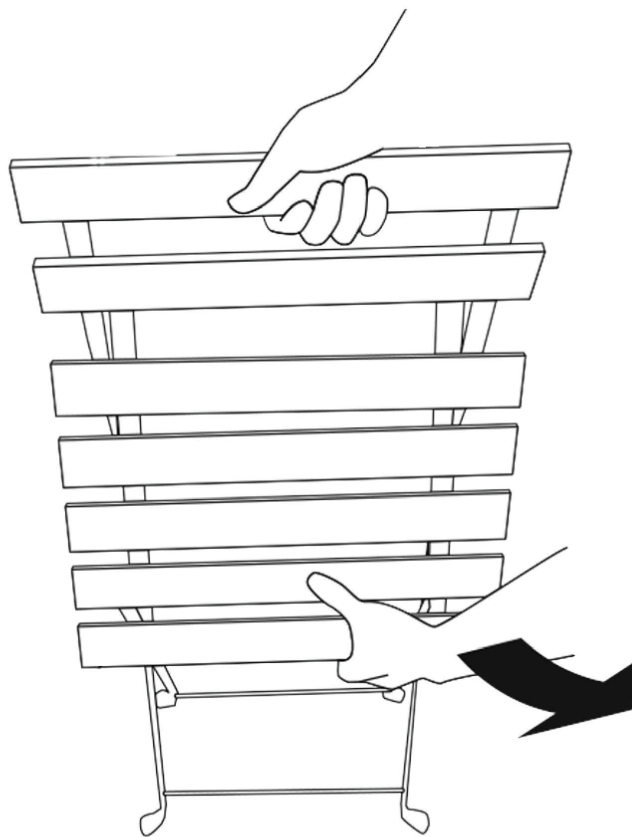

## II - СГЪВАНЕ НА СТОЛА

СТЪПКА 1

СТЪПКА 2

